

# TECHNOLOGIA WYKONYWANIA PRZEWIERTÓW WIERTNICAMI STEROWANYMI

## Dobór wiertnicy sterowanej

Typ wiertnicy	Typ agregatu zasilającego	Zalecany wydatek oleju [dm <sup>3</sup> /min.]
<b>WPS-40</b>	<b>AH-80, AH40</b>	70 + 25
<b>WPS-50</b>	<b>AH-100, AH80</b>	120 + 40
<b>WPS-50S</b>	<b>AH-100, AH80</b>	120 + 40
<b>WPS-60</b>	<b>AH-100</b>	180 + 50
<b>WPS-80</b>	<b>AH-120</b>	220 + 75
<b>WPS-80S</b>	<b>AH-120</b>	220 + 75
<b>WPS-100</b>	<b>AH-120, AH140</b>	220 + 75
<b>WPS-140</b>	<b>AH-140, AH160</b>	300 + 100

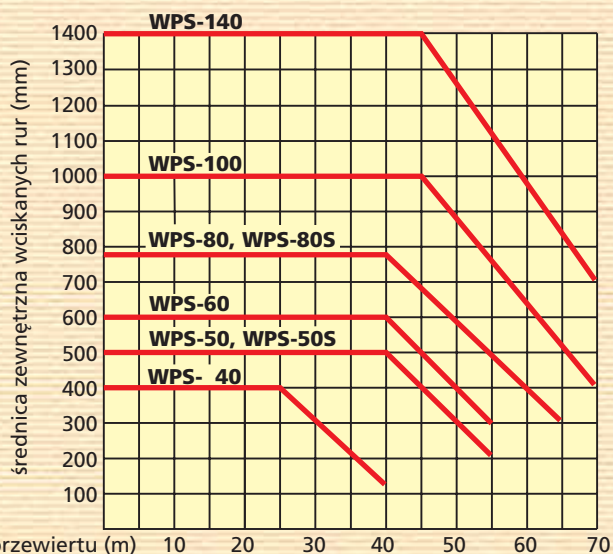

## Minimalne wymiary komór przeciskowych

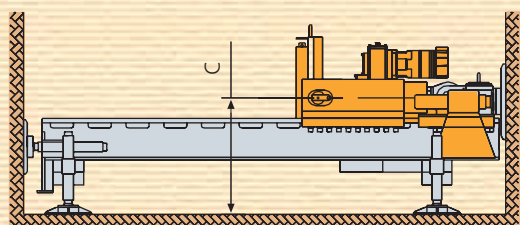

	<b>WPS-40</b>	<b>WPS-50</b>	<b>WPS-50S</b>	<b>WPS-60</b>	<b>WPS-80</b>	<b>WPS-80S</b>	<b>WPS-100</b>	<b>WPS-140</b>
<b>A</b>	2500	2700	-	2700	2700	-	3200	6200
<b>B</b>	1500	1800	-	1800	2100	-	2300	3500
<b>C</b>	490 - 720	730 - 1030	825 - 1125	730 - 1030	930 - 1230	930 - 1230	820 - 1020	1000 - 1250
<b>D</b>			Ø 2000			Ø 2500		

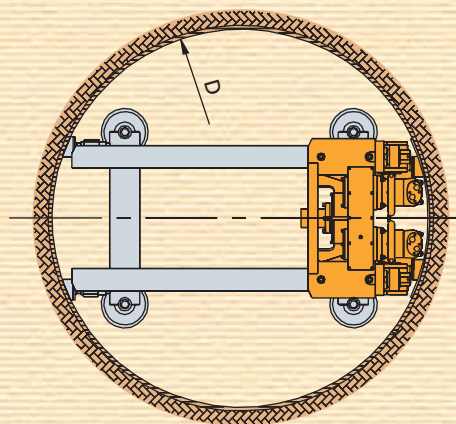
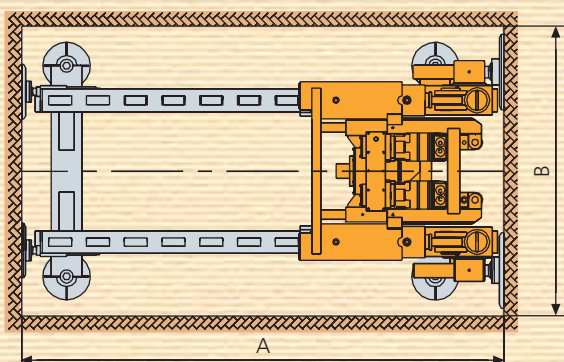

## Zalecenia do konstrukcji komór

Wszystkie wiertnice - oprócz **WPS-50S** oraz **WPS-80S** - pracują w komorach prostokątnych. Wiertnice **WPS-50S** oraz **WPS-80S** przystosowane są do komór okrągłych (studni). Konstrukcja komory powinna być tak zaprojektowana, by posiadała odpowiednią wytrzymałość na przeniesienie sił wciskających wiertnicy. Zaleca się stosować zunifikowane stalowe obudowy wielokrotnego użytku.

Podstawowym wymogiem jest zachowanie prostokątności i stabilności tylnej ściany komory podczas wciskania. Dopuszcza się również wykonanie komór ze ścianek szczelnych lub płyt betonowych. Na komory okrągłe można stosować kręgi betonowe zbrojone lub rury stalowe. Podłoża komór mogą być wykonane z betonu, płyt betonowych, belek stalowych czy dla mniejszych wiertnic belek drewnianych. Ważne by podczas przecisku podłoże było stabilne. Zaleca się bezwzględnie wykonać niezależny fundament o wymiarach 30 x 30 cm do przytwierdzenia stojaka teodolitu.

W narożnikach komory przewidzieć studnię odwadniającą. Wszystkie komory przeciskowe winny być tak wykonane, by spełniały warunki wytrzymałościowe, gwarantowały stabilność wiertnicy oraz spełniały warunki BHP.

**PRZEDSIĘBIORSTWO  
INNOWACYJNO-WDROŻENIOWE  
„WAMET” Sp. z o.o.**



**85-727 BYDGOSZCZ, ul. Inwalidów 1**  
**tel./fax +48 52 361-61-10**  
**tel. +48 52 342-02-10, fax +48 52 361-61-19**  
**e-mail: [biuro@wamet.pl](mailto:biuro@wamet.pl)**  
**[www.wamet.pl](http://www.wamet.pl)**



# Etapy wykonywania przewiertów

Przeciskanie z obrotem żerdzi pilotażowej (sterowanie z podglądem teleoptycznym)

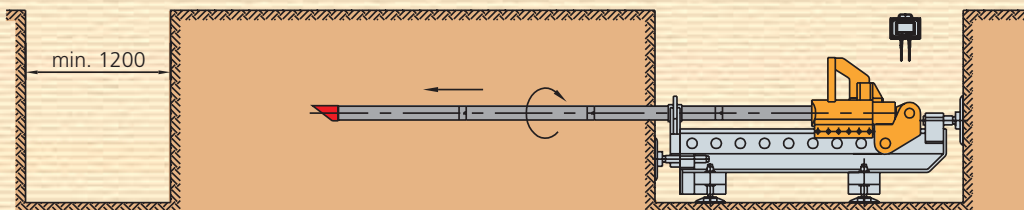

Wciskanie rur osłonowych stalowych za pomocą prowadnika i transport urobku ślimakiem

Metoda przeznaczona do gruntów lekkich i średniozwięzłych

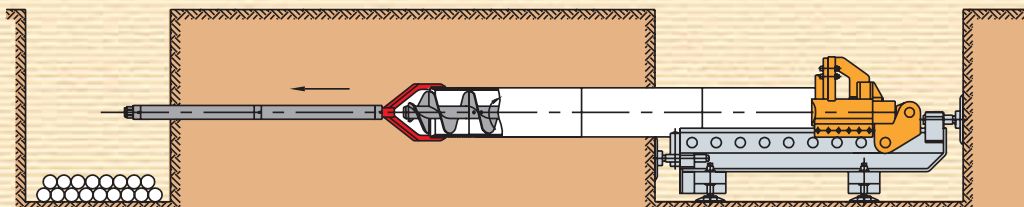

Wiercenie głowicą z nożami odchylnymi i wciskanie rur osłonowych stalowych

Metoda przeznaczona do gruntów zwięzłych i bardzo zwięzłych

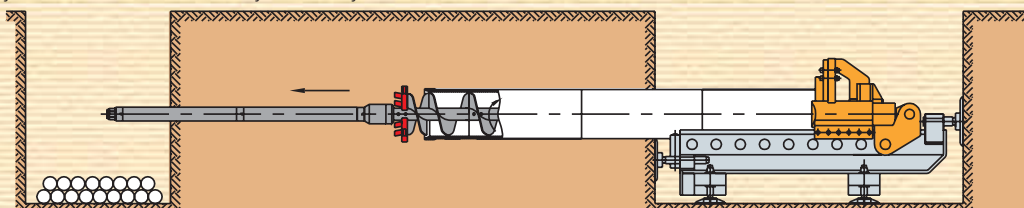

Wciskanie rur instalacyjnych przeciskowych i wypychanie rur osłonowych

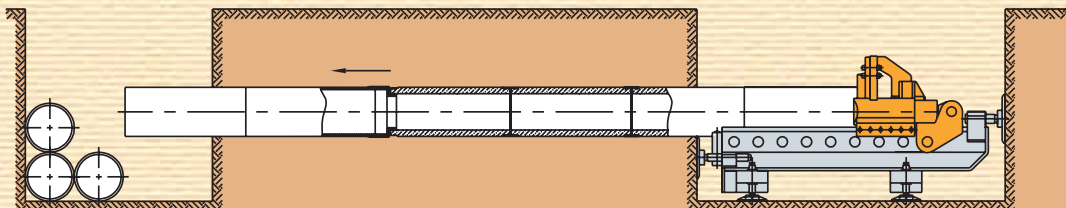

Wiercenie poszerzaczem z własnym napędem hydraulicznym

- wypychanie stalowej rury osłonowej
- wciskanie rur przewodowych

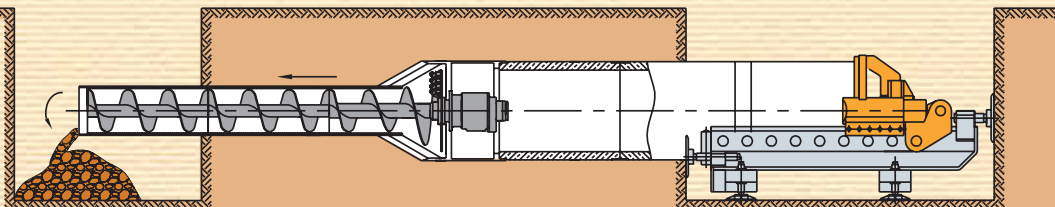

Wiercenie aktywną głowicą poszerzającą typu GPN (do gruntów bardzo zwięzłych)

- wypychanie stalowej rury osłonowej
- wciskanie rur przewodowych

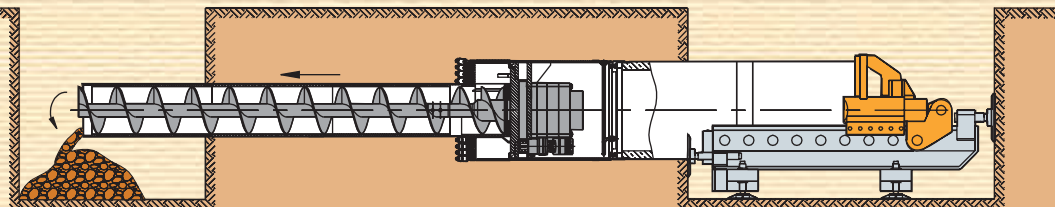

Wciąganie rur PE z użyciem płuczki

płuczka

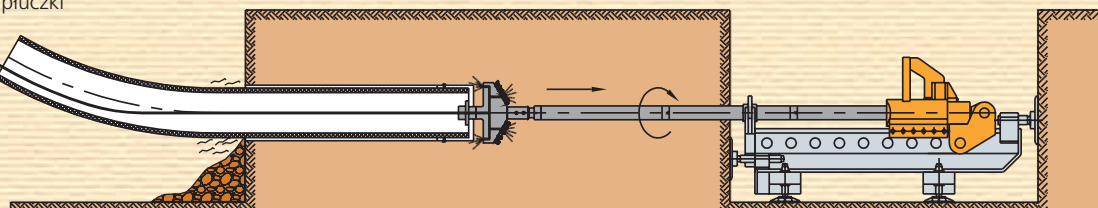

PRZEDSIĘBIORSTWO INNOWACYJNO-WDROŻENIOWE „WAMET” Sp. z o.o.  
85-727 BYDGOSZCZ, ul. Inwalidów 1  
tel./fax +48 52 361-61-10, tel. +48 52 342-02-10, fax +48 52 361-61-19  
e-mail: [biuro@wamet.pl](mailto:biuro@wamet.pl) [www.wamet.pl](http://www.wamet.pl)



# Elementy osprzętu wiertniczego

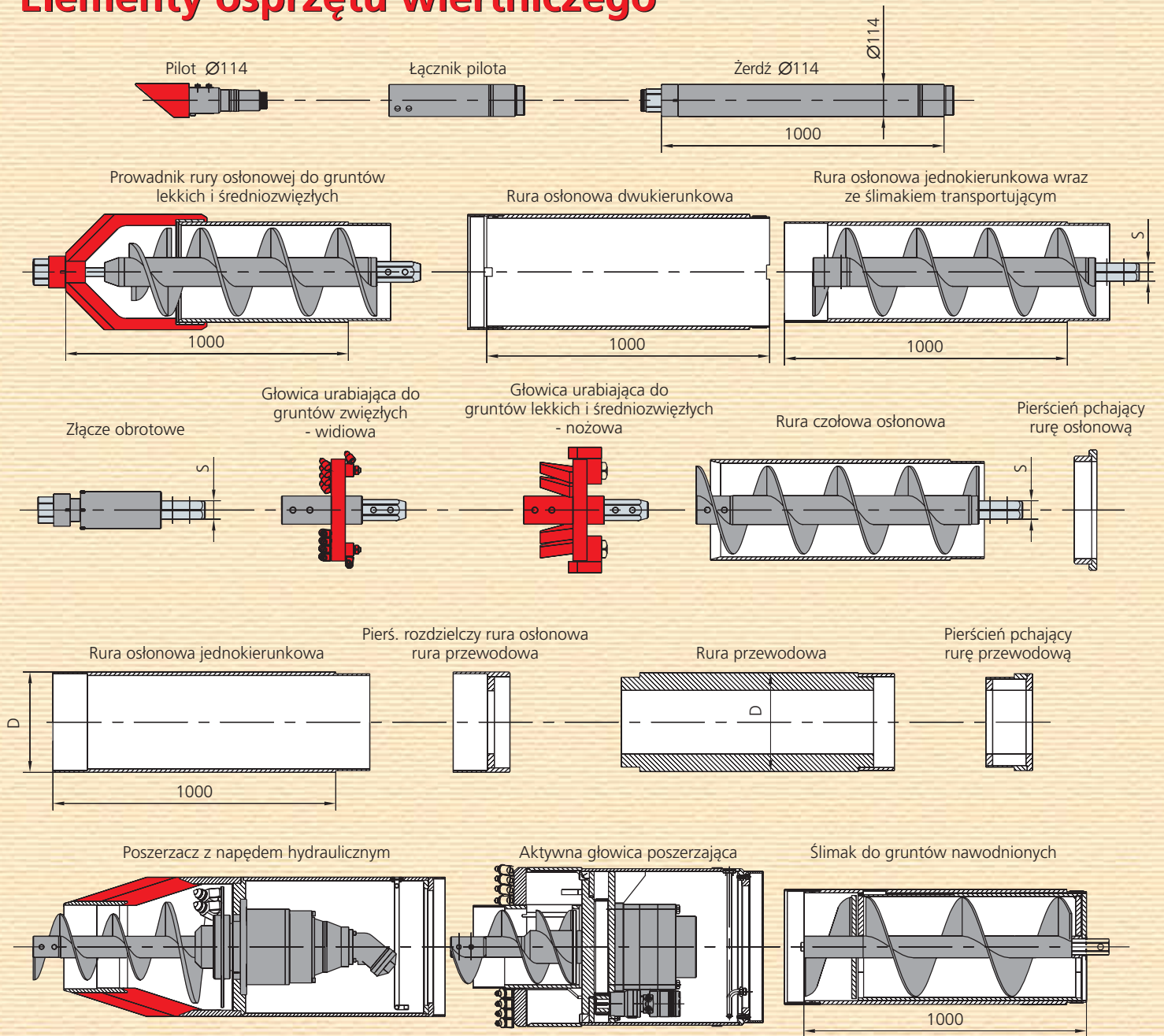

## Zestaw do podawania płuczki

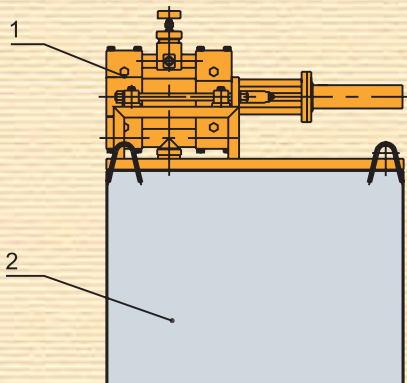

1. Pompa płuczkowa PPT80
2. Zbiornik płuczki

Zasilanie pompy płuczkowej - z agregatu hydraulicznego.

**PRZEDSIĘBIORSTWO INNOWACYJNO-WDROŻENIOWE „WAMET” Sp. z o.o.**  
 85-727 BYDGOSZCZ, ul. Inwalidów 1  
 tel./fax +48 52 361-61-10, tel. +48 52 342-02-10, fax +48 52 361-61-19  
 e-mail: [biuro@wamet.pl](mailto:biuro@wamet.pl) [www.wamet.pl](http://www.wamet.pl)





# Układ optyczny sterowania

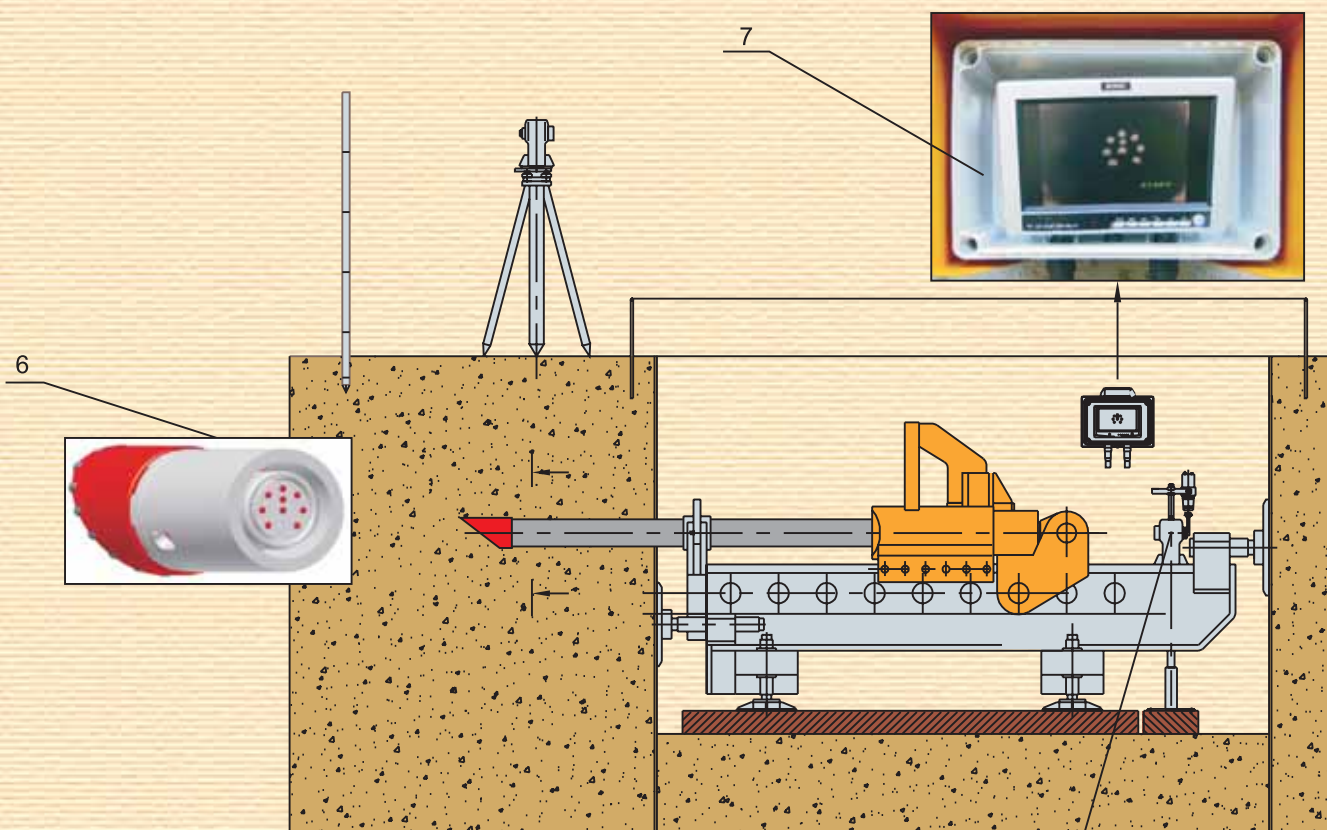

## Zespół teleoptyczny

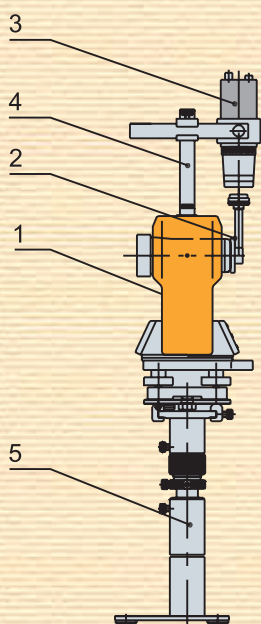

1. Teodolit
2. Przystawka kątowna (pryzmat)
3. Minikamera
4. Uchwyt minikamery
5. Stojak teodolitu
6. Element optyczny
7. Monitor



PRZEDSIĘBIORSTWO INNOWACYJNO-WDROŻENIOWE „WAMET” Sp. z o.o.  
85-727 BYDGOSZCZ, ul. Inwalidów 1  
tel./fax +48 52 361-61-10, tel. +48 52 342-02-10, fax +48 52 361-61-19  
e-mail: [biuro@wamet.pl](mailto:biuro@wamet.pl) [www.wamet.pl](http://www.wamet.pl)